

Link do produktu: <https://www.sklep.rai-bud.pl/lancuch-napedowy-odpowiednik-nr-az28817-do-maszyny-john-deere-p-3641.html>



Łańcuch napędowy odpowiednik nr AZ28817 do maszyny John Deere

Cena brutto	924,77 zł
Cena netto	751,85 zł
Dostępność	Dostępny
Czas wysyłki	24 godziny
Numer katalogowy	AZ28817
Kod producenta	AZ28817
Producent	RAI-BUD

Opis produktu



**Łańcuch napędowy odpowiednik oryginalnego łańcucha o numerze katalogowym: AZ28817 .
Łańcuch pasuje do maszyny John Deere.
Ilość ogniw:172**

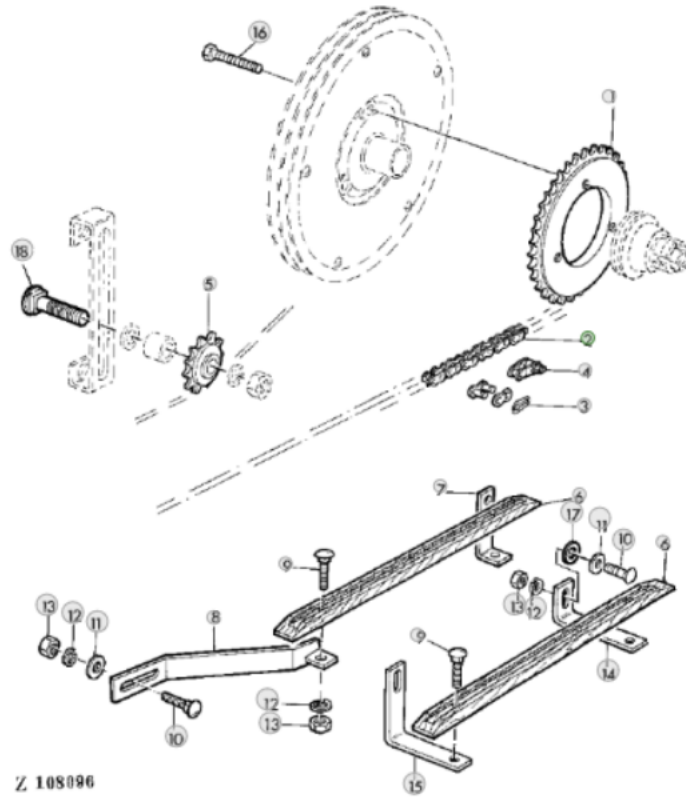

Z 108096